

ATRAFLAM 16/9 1000 PLUS

Caractéristiques techniques

Puissance nominale	kW : 14,0
Rendement	% : 75,0
Température moyenne des fumées	°C : 289
Débit massique des fumées	g/sec : 14,6
Emission de CO (à 13% de O ₂)	% : 0,10
Emission de particules fines (à 13% de O ₂)	mg/Nm ³ : 18,6
Emission de COV (à 13% de O ₂)	mg/Nm ³ : 95,1
Emission de NOx (à 13% de O ₂)	mg/Nm ³ : 71,4
CO ² moyen	% : 8,30
Indice d'efficacité énergétique (IEE)	: 99
Combustible autorisé	: Bois
Conditions de tirage recommandées	Pa ± 2 : 12
Poids total	kg : 366

Alimentation en air

- Arrivée d'air frais extérieur impérative
250 cm² minimum de section de passage réel réservé au fonctionnement du foyer.
Air de combustion raccordable en 2 x Ø125
Attention, le Ø de la gaine d'arrivée d'air de combustion doit être prévu pour compenser les pertes de charges du tracé.
- Arrivée d'air de convection intérieure
Surface minimum 680 cm² de passage intégral
- Sortie d'air de convection
6 sorties en Ø 125 mâle (ne peuvent être obstruées)
Surface minimum 735 cm² de passage intégral

Raccordement au conduit

Ø197 mâle (ne peut être réduit)

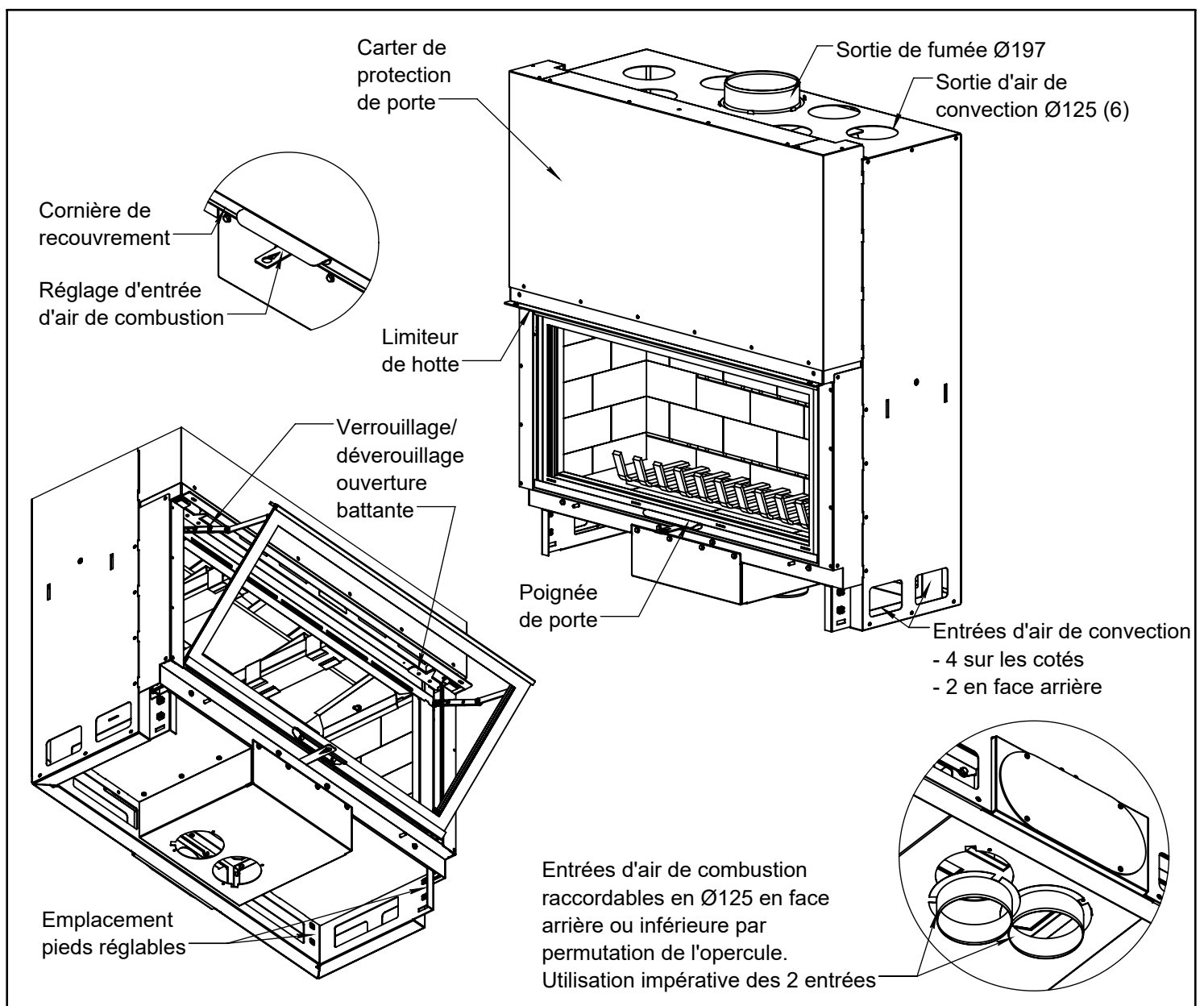

Vue de face

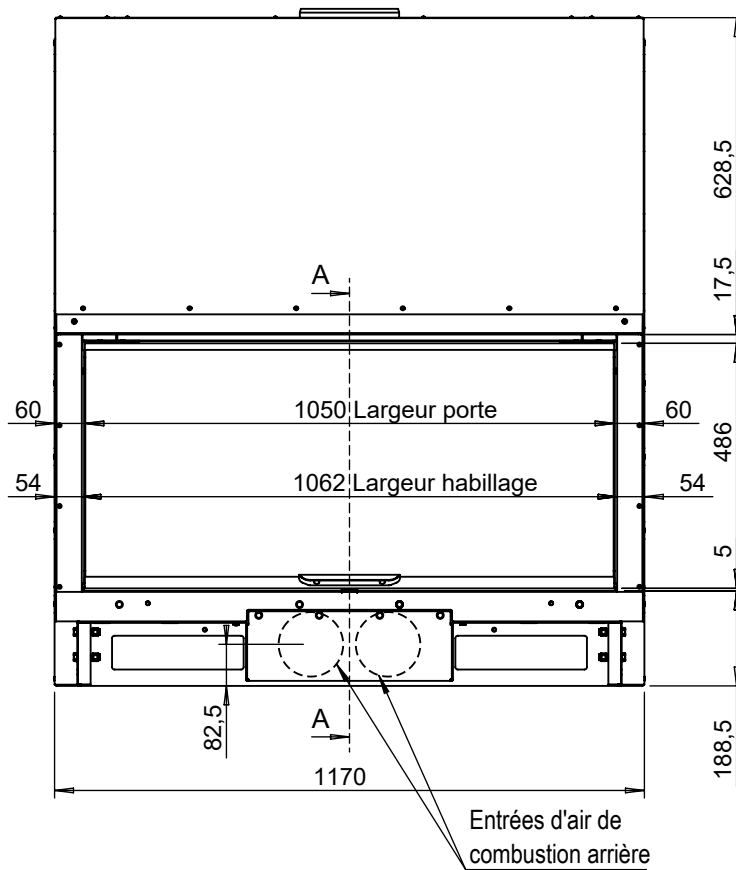

Vue de coté

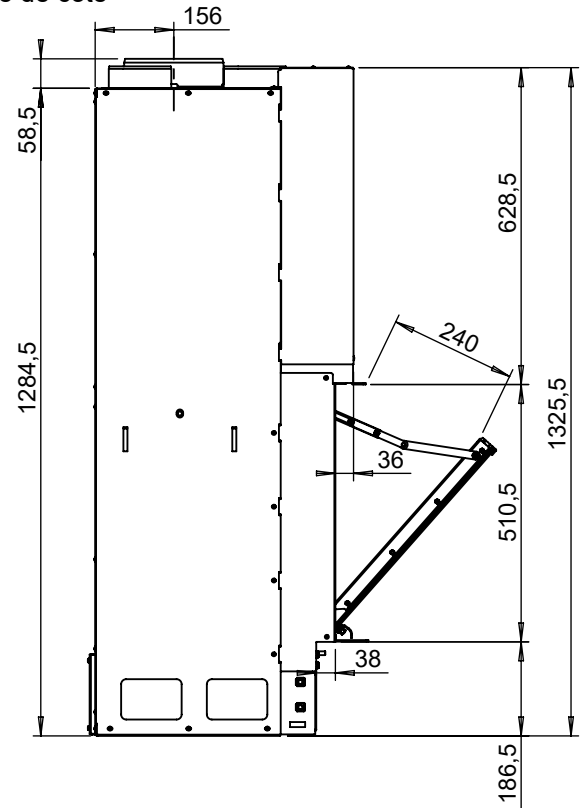

Vue de dessus

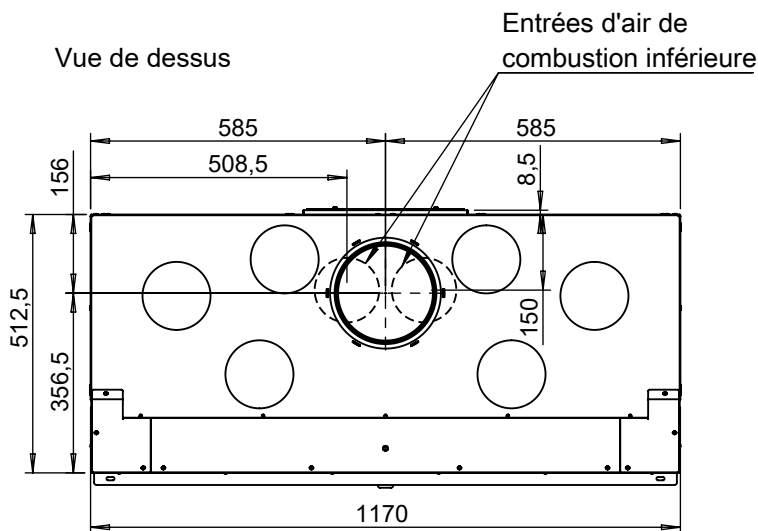

Engagement maximum de l'habillage sous la cornière de recouvrement de 20mm

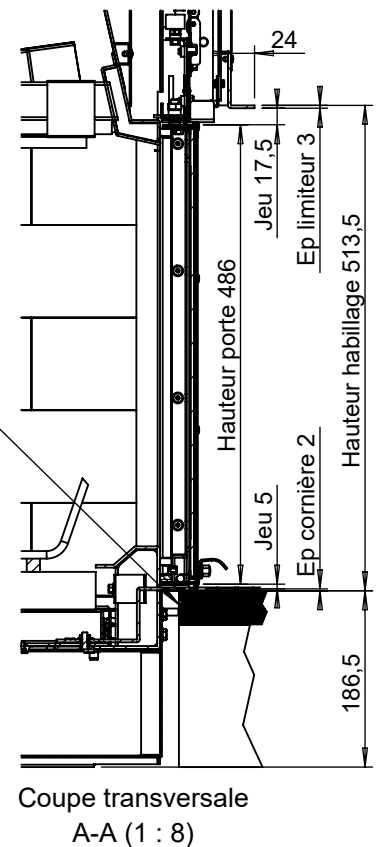

Tolérance générale : ±2mm

Testé conforme selon norme : NF.EN 13 229

Organisme certificateur :
CTIF, 44 av. de la Division Leclerc
92318 Sèvres Cedex

Rapport n°
TD N° 4729 / TD N° 4729 P

Guy-Cédric Galéa
Guy-Cédric Galéa, Directeur général
Jøtul France SAS
3, chemin du Jubin - 69570 Dardilly

ATRAFLAM 16/9 1000 PLUS

Features

Nominal heat output	kW : 14.0
Efficiency	% : 75.0
Flue gas temperature	°C : 289
Flue gas volume	g/sec : 14.6
CO emissions (13% O ₂)	% : 0.10
Dust (13% O ₂)	mg/Nm ³ : 18.6
OGC (13% O ₂)	mg/Nm ³ : 95.1
NOx (13% O ₂)	mg/Nm ³ : 71.4
Mean CO ₂ content	% : 8.30
Energy efficiency index	: 99
Authorized combustible	: Wood
Recommended draught conditions	Pa±2 : 12
Total weight	kg : 366

Air supply

- Requirement for external fresh air inlet
 Minimum of 250 cm² of air passage cross-section for the operation of the fireplace.
 Combustion air inlet connectable in 2 x Ø 125.
 Warning ! the Ø of the combustion air inlet duct must be provided to compensate for the pressure losses due to the air circuit.

- Internal convection air inlet
 Minimum of 680 cm² for the cross section area

- Convection air outlet
 6 outlets Ø 125 male (cannot be blocked)
 Minimum of 735 cm² for the cross section area

\varnothing^{197} male

Ø197 male

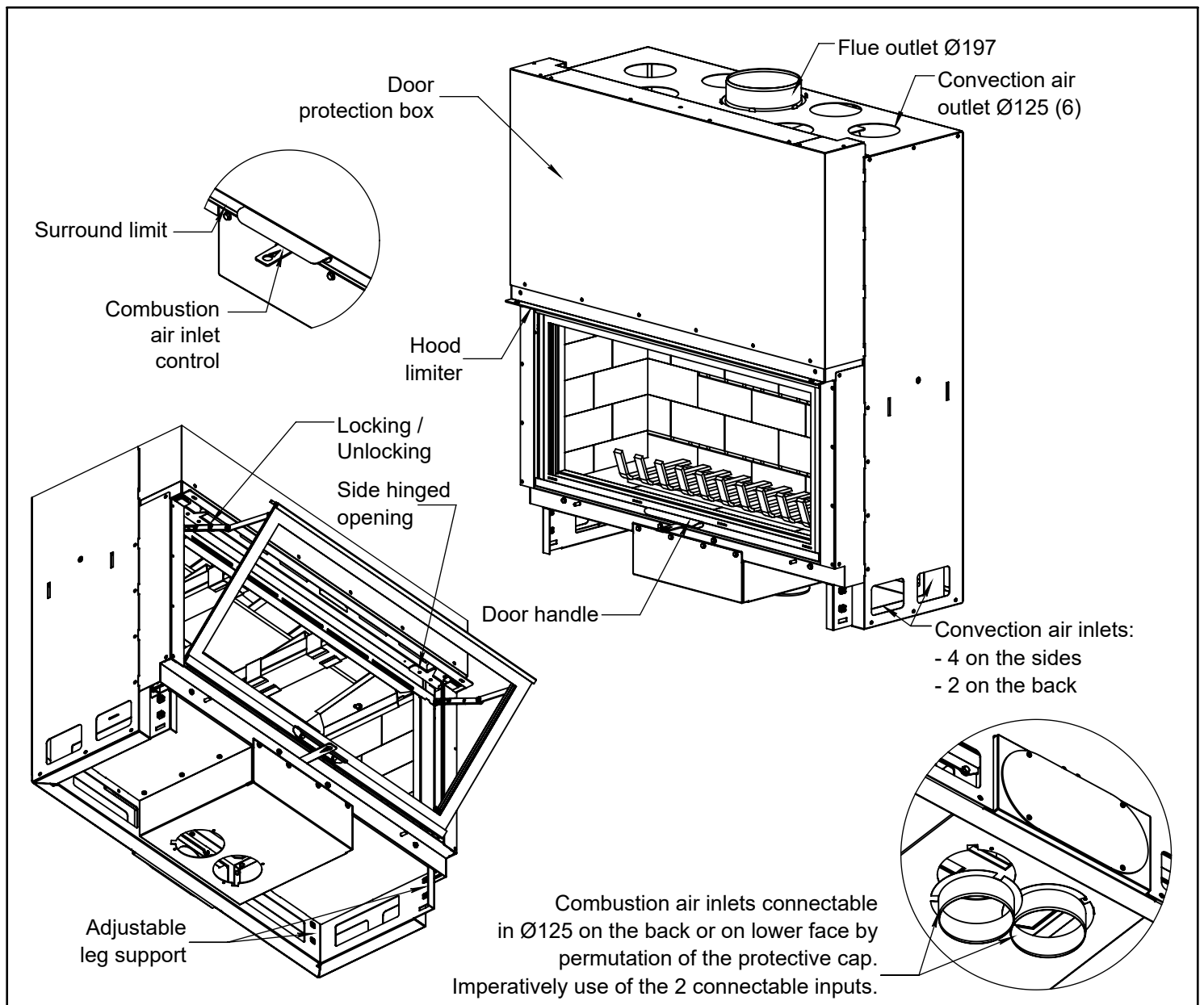

Face view

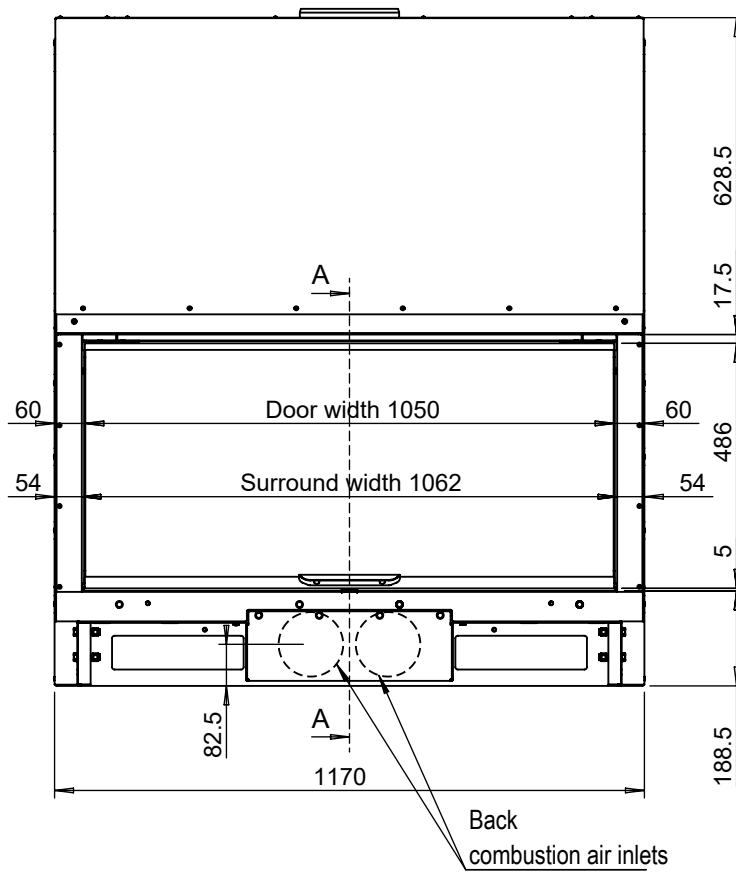

Side view

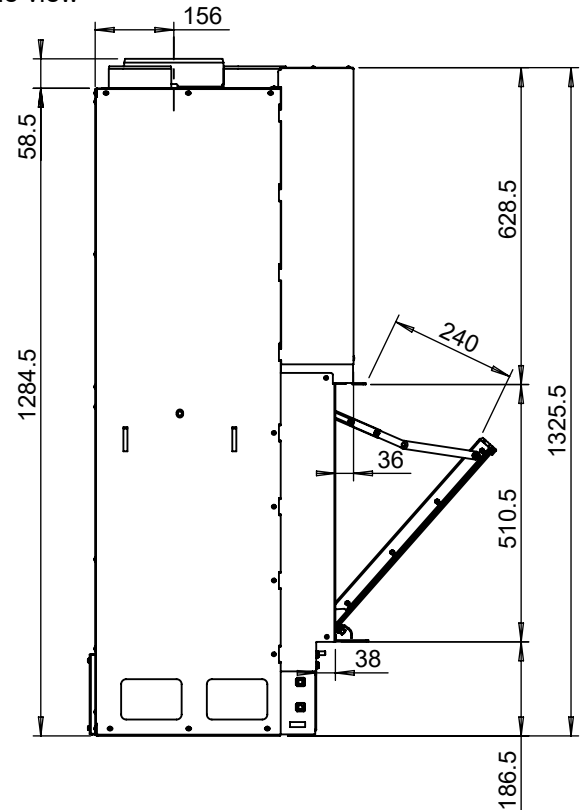

View on top

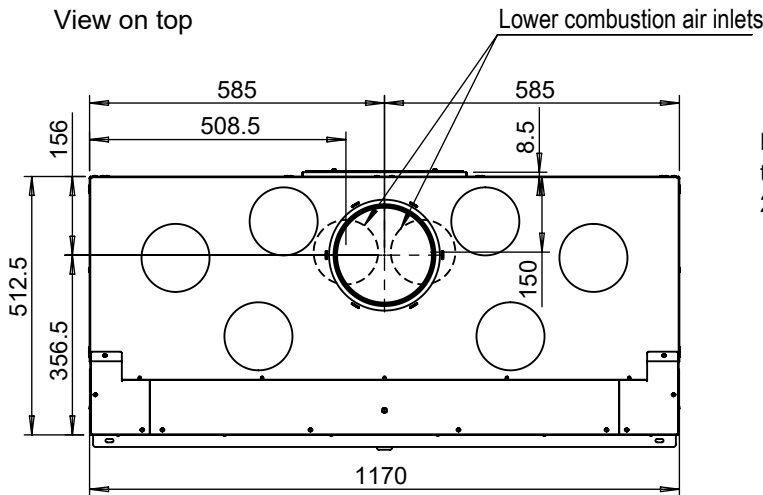

Maximum overlap under the front corner cover of 20 mm.

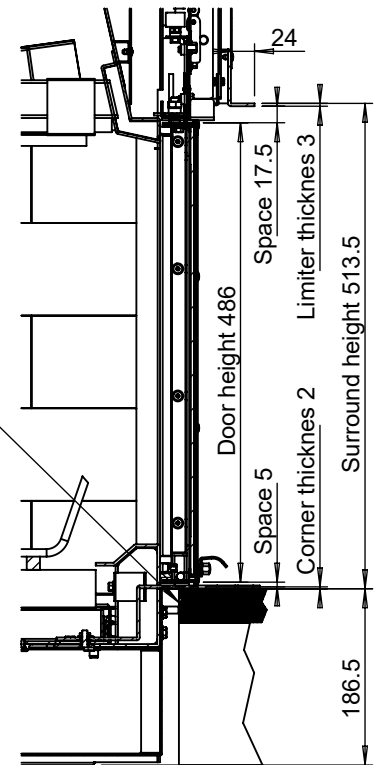

Vertical cross section A-A (1 : 8)

General tolerance: ±2mm

According to standard: NF.EN 13 229

Notified body:

CTIF, 44 av. de la Division Leclerc
92318 Sèvres Cedex

Test report n°
TD N° 4729 / TD N° 4729 P

Guy-Cédric Galéa, Directeur général
Jøtul France SAS
3, chemin du Jubin - 69570 Dardilly

ATRAFLAM 16/9 1000 PLUS

2018/05

ATF16_9_1000_PLUS_DT_UK_122021